**EN** User manual**PL** Instrukcja obsługi

EN Digital user manuals are available at: **PL** Instrukcje używania w formie cyfrowej dostępna jest na stronie: **DE** Digitale Benutzerhandbücher sind verfügbar unter: **FR** Les manuels d'utilisation des appareils numériques sont disponibles à l'adresse suivante: **IT** I manuali d'uso digitali sono disponibili all'indirizzo: **ES** Los manuales de usuario digitales están disponibles en: **NL** Digitale gebruikershandleidingen zijn beschikbaar op: **HU** Digitális felhasználói kézikönyvek a következő címen érhetők el: **RO** Manualele de utilizare digitale sunt disponibile la: **CS** Digitální uživatelské příručky jsou k dispozici na adrese: **SK** Digitálne používateľské príručky sú k dispozícii na: **LT** Skaitmeninius naudotojo vadovus galima rasti adresu: **BG** Цифровите ръководства за потребителя са налични на адрес: **UA** Цифрові посібники користувача доступні за посиланням:

www.brandslab.pl/productsupport

EN: For assistance or warranty claims, please contact us using the form on our website: www.brandslab.pl/productsupport. The EU Declaration of Conformity is also available at this address. **PL:** W celu uzyskania pomocy technicznej lub zgłoszenia reklamacyjnego, skontaktuj się z nami poprzez formularz na stronie: www.brandslab.pl/productsupport. Deklaracja zgodności UE jest również dostępna pod tym adresem.

Safety Precautions

Before you start: Thank you for choosing our product. For your own safety and benefit before using the device, please read these instructions.

This fitness equipment complies with the European safety standards: **EN 20957-1** and **EN 20957-8** – Stationary strength and endurance training equipment. The equipment is intended for home.



PLEASE READ THIS MANUAL CAREFULLY BEFORE USE AND RETAIN IT FOR FUTURE REFERENCE.

SAFETY WARNINGS

1. Read this manual in its entirety before installing and using the equipment. Safe and efficient use can only be achieved if the equipment is correctly set up, maintained and used. It is the responsibility of the user to ensure that all users have been informed of the warnings and precautions in the manual.
2. Before commencing any exercise programme, a doctor should be consulted to determine whether there are any physical or health conditions that could compromise health and safety or prevent proper use of the equipment. The advice of a doctor is essential if you are taking medication that affects your heart rate, blood pressure or cholesterol levels.
3. Pay attention to the signals sent by your body. Incorrect or excessive exercise can damage your health. Stop exercising if you experience any of the following symptoms: pain, tightness in the chest, irregular heartbeat, extreme shortness of breath, dizziness or nausea.
4. Keep children and pets away from the device. The device is intended for adults only.
5. The machine should be used on a flat surface that has been protected with a protective mat or carpet to prevent mechanical damage caused by the use of the stepper. For safety reasons, there must be at least 60 centimetres of free space around the machine.
6. Before using the machine, check that all bolts and nuts are properly tightened.
7. For added safety, it is always recommended to carry out maintenance to prevent damage or wear of the equipment.
8. Always use the appliance for its intended purpose. If you find a defective component during installation or hear an abnormal noise coming from the appliance during use, stop operation immediately. Do not use the appliance until the fault has been rectified.
9. Wear appropriate clothing when using the appliance. Avoid wearing loose clothing that could become entangled in the appliance or that could restrict or impede movement.
10. The appliance is intended for home use only. Maximum weight supported 100 kg.

Device specifications

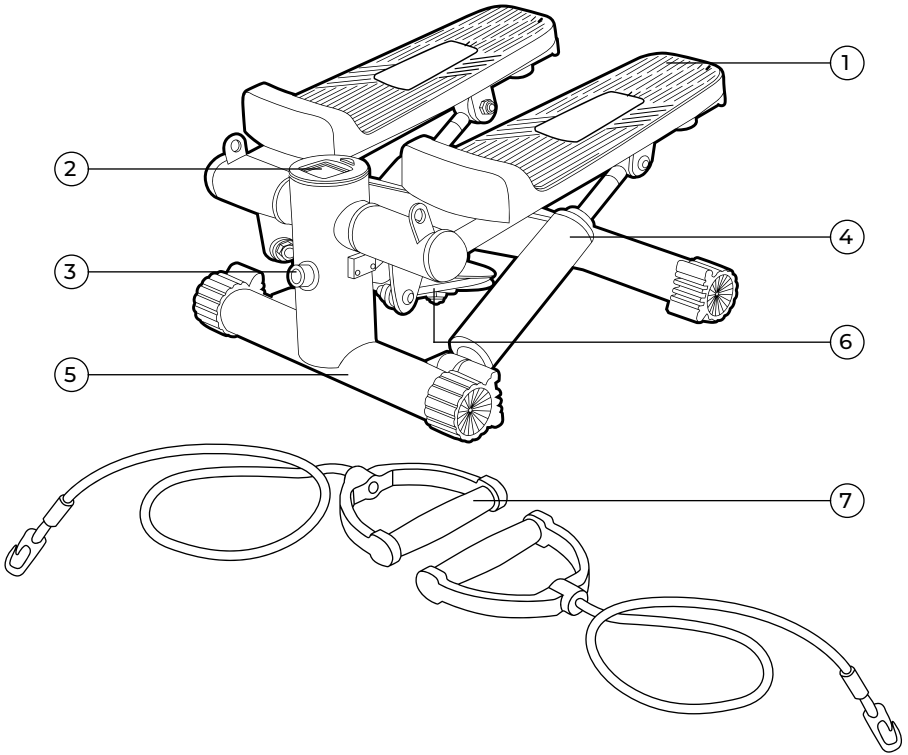

No.	Name	No.	Name
1	Pedal - 2 pcs.	5	Base - 1 pc.
2	Electronic clock - 1 pc.	6	Pulley - 1 pc.
3	Pedal height adjustment knob - 1 pc.	7	Flexible lines - 2 pc.
4	Hydraulic cylinder - 2 pcs.		

Installation instructions

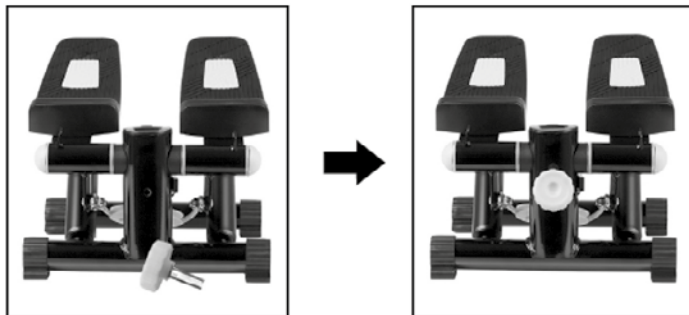

As shown in the drawing, insert the knob (item No.3) into the hole. Adjust the height of the pedals by tightening or loosening the knob (do not remove the knob completely from the equipment).

Attach the training cables to the handles opposite the pedals.

Operating instructions for the device

1. Description of the electronic display:

Battery: LR44 x 1 pc.

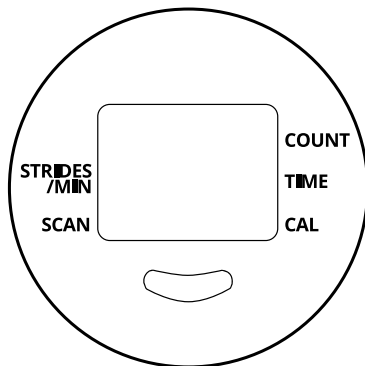

2. Description of functions:

- Scanning:** Automatically displays the value of each function. in sequence.
- Time:** 0-99:55
- Calories:** Calories consumed during exercise.
- Steps:** Total number of steps.
- Frequency:** Frequency per minute.
- Mode button:** Press and hold for 3 seconds to reset all values to zero. Press without holding to change the displayed function.

WARNING

- Press the pedal or mode change button to start.
- Press the mode button to switch between the functions of the machine (time, calories, frequency, steps), the small arrows on the display screen correspond to each function.
- Scan: Pressing the scan button for 4 seconds will automatically display time and calories on the display screen.
- Switching off: If the foot does not move for 4 minutes, the display screen will automatically switch off.
- Switching on: The display screen can be switched on again by moving the device or pressing the mode button.

Tips

- Wear appropriate clothing when exercising. Avoid wearing loose clothing to reduce the chances of injury.
- Pregnant women and users of implantable medical products such as pacemakers should consult a doctor before using the machine.
- The hydraulic cylinder heats up after continuous use for more than 20 minutes.
- It is recommended that the hydraulic cylinder is not used for more than 30 minutes. Do not touch the hydraulic cylinder after use.

Tip: Place the stepper on a flat and stable surface. It's recommended to put a mat or carpet underneath to prevent floor damage during long-term use.

Step 1: Stand behind the stepper. Place your left foot fully on the left pedal and press it down until it reaches the bottom and stops moving.

Step 2: Make sure your right foot is completely dry before placing it on the right pedal.

Maintenance

Daily Cleaning and Maintenance:

How to fix squeaking noises in a stepper:

1. If you hear squeaking after 5 minutes of use, apply oil to the appropriate parts according to the lubrication instructions below.
2. Continue exercising for about 15 minutes. If the noise does not stop, apply the oil again.
3. Then leave the stepper unused for one day — the oil will be absorbed, and the noise should disappear during the next use.

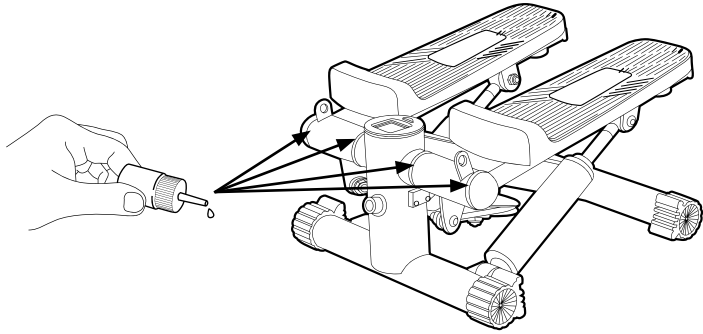

How to disassemble the display

If the display screen is misaligned or the battery needs replacement, remove the display, adjust or replace the battery, and then reinsert the screen.

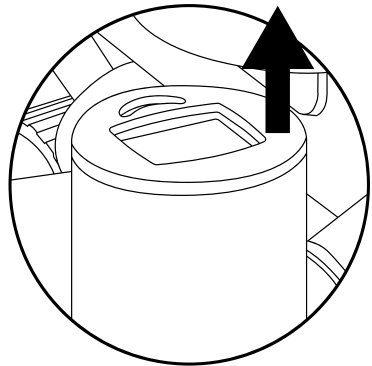

Display Malfunction Troubleshooting

Malfunction	Troubleshooting
The screen displays “STOP” and stops counting steps	<ol style="list-style-type: none"> 1. Check if the magnet in the data module is still in place. 2. Check your stride strength — if it's too weak, the data may not be detected.
The screen turns on briefly but shuts off quickly	<ol style="list-style-type: none"> 1. Check the magnet in the data module. 2. Ensure your stride is strong enough — if it's too short, the screen may shut off automatically.
The display keeps resetting	Check if the mode buttons are stuck.
The screen is blurry or numbers are unreadable	Try replacing the display battery
The step count is inaccurate	Check the strength of your stride — if it's too short, steps may not be registered correctly.

Warranty Claims and Technical Support

This product is covered by a 2-year warranty valid within the European Union. The warranty period starts from the date of purchase, as indicated on the proof of purchase.

The warranty obligations are limited to the replacement or repair of the equipment, as deemed appropriate by the guarantor.

The warranty does not cover:

- Damage occurring during transport.
- Incorrect assembly.
- Improper or atypical use.
- Lack of proper maintenance.
- Wear and tear of consumable parts.
- Repairs performed by unauthorized personnel.
- Use for purposes other than private/home use.

For assistance or to submit a warranty claim, please contact us via the online form available at www.brandslab.pl/productsupport.



Note: Do not dispose of the device with municipal waste. The product is subject to separate collection in accordance with the WEEE directive. Dispose of waste electrical equipment to the appropriate collection point.

Warranty claims and technical assistance

For assistance or warranty claims, please contact us using the form on our website www.brandslab.pl

<p>Crushing or pinching hazard</p>	<p>Do NOT touch</p>	<p>The packaging is made of recyclable material</p>	<p>RoHS Restriction of Hazardous Substances</p>

Srodki bezpieczeństwa

Dziękujemy za wybranie naszego produktu. Dla własnego bezpieczeństwa i korzyści przed rozpoczęciem korzystania z urządzenia należy zapoznać się z niniejszą instrukcją.

To urządzenie treningowe jest zgodne z europejskimi normami bezpieczeństwa: **EN 20957-1** i **EN 20957-8** – Sprzęt stacjonarny do treningu siłowego i wytrzymałościowego. Urządzenie przeznaczone jest do użytku domowego.



PRZECZYTAJ UWAŻNIE INSTRUKCJĘ I ZACHOWAJ JĄ NA PRZYSZŁOŚĆ.



OSTRZEŻENIA DOTYCZĄCE BEZPIECZEŃSTWA

1. Przed przystąpieniem do instalacji i użytkowania urządzenia należy przeczytać całą niniejszą instrukcję. Bezpieczne i wydajne użytkowanie można osiągnąć tylko wtedy, gdy sprzęt jest prawidłowo skonfigurowany, konserwowany i używany. Obowiązkiem użytkownika jest upewnienie się, że wszyscy użytkownicy zostali poinformowani o ostrzeżeniach i środkach ostrożności zawartych w instrukcji.
2. Przed rozpoczęciem jakiegokolwiek programu ćwiczeń należy skonsultować się z lekarzem w celu ustalenia, czy nie występują jakiegokolwiek dolegliwości fizyczne lub zdrowotne, które mogłyby zagrozić zdrowiu i bezpieczeństwu lub uniemożliwić prawidłowe korzystanie ze sprzętu. Porada lekarza jest niezbędna, jeśli przyjmujesz leki wpływające na tętno, ciśnienie krwi lub poziom cholesterolu.
3. Należy zwracać uwagę na sygnały wysyłane przez organizm. Nieprawidłowe lub nadmierne ćwiczenia mogą zaszkodzić zdrowiu. Przerwij ćwiczenia, jeśli wystąpi którykolwiek z następujących objawów: ból, ucisk w klatce piersiowej, nieregularne bicie serca, skrajna duszność, zawroty głowy lub nudności.
4. Trzymaj dzieci i zwierzęta domowe z dala od urządzenia. Urządzenie jest przeznaczone wyłącznie dla osób dorosłych.
5. Urządzenia należy używać na płaskiej powierzchni, która została zabezpieczona matą ochronną lub wykładziną aby zapobiec powstawaniu uszkodzeń mechanicznych spowodowanych przez użytkowanie steppera. Ze względów bezpieczeństwa wokół urządzenia musi znajdować się co najmniej 60 centymetrów wolnej przestrzeni.
6. Przed użyciem urządzenia należy sprawdzić, czy wszystkie śruby i nakrętki są prawidłowo dokręcone.
7. Dla większego bezpieczeństwa zaleca się zawsze przeprowadzać konserwację, aby zapobiec uszkodzeniom bądź zużyciu sprzętu.
8. Urządzenia należy zawsze używać zgodnie z jego przeznaczeniem. W przypadku znalezienia wadliwego elementu podczas montażu lub usłyszenia nietypowego hałasu pochodzącego z urządzenia podczas użytkowania, należy natychmiast przerwać pracę. Nie należy używać urządzenia do momentu usunięcia usterki.
9. Podczas korzystania z urządzenia należy nosić odpowiednią odzież. Należy unikać noszenia luźnych ubrań, które mogłyby zaplątać się w urządzenie lub które mogłyby ograniczać lub utrudniać ruchy.
10. Urządzenie jest przeznaczone wyłącznie do użytku domowego. Maksymalna obsługiwana waga 100 kg.

Specyfikacja urządzenia

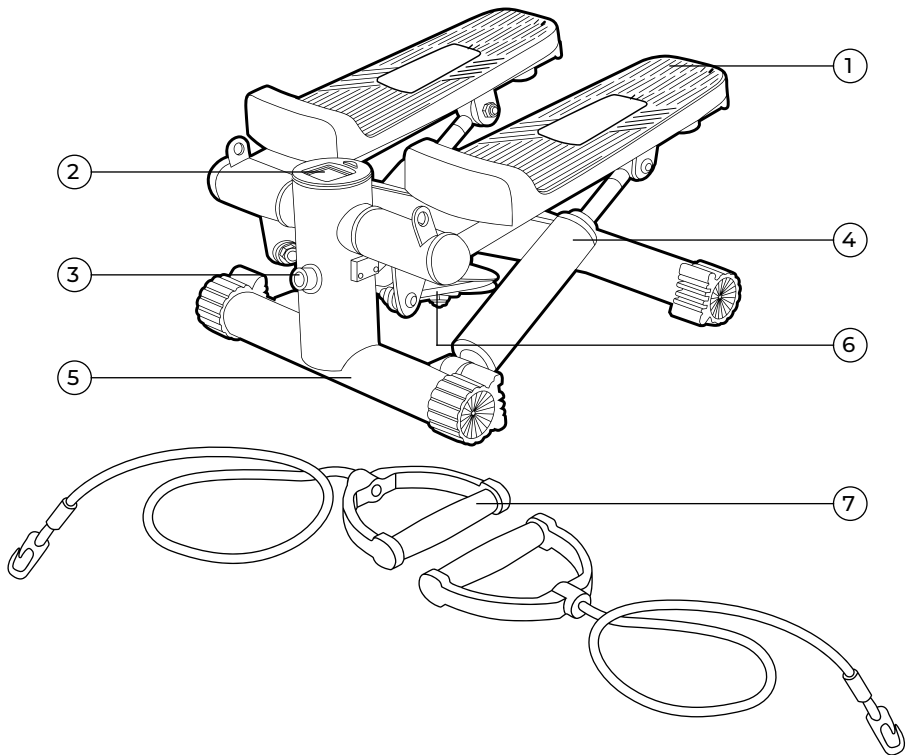

Nr	Nazwa	Nr	Nazwa
1	Pedał - 2 szt.	5	Podstawa - 1 szt.
2	Zegar elektroniczny - 1 szt.	6	Krążek - 1 szt.
3	Pokrętło regulacji wysokości pedałów - 1 szt.	7	Elastyczne linki - 2 pc.
4	Siłownik hydrauliczny - 2 szt.		

Instrukcja montażu

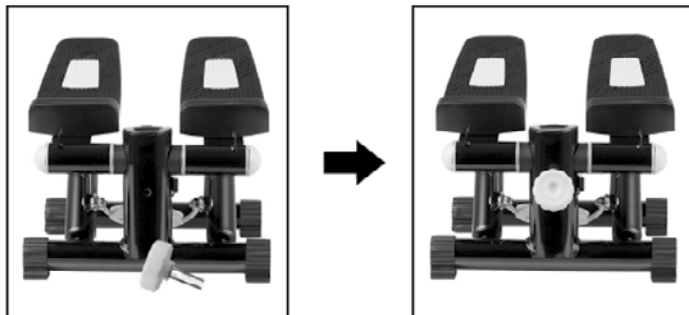

Jak pokazano na rysunku, włóż pokrętło (element Nr.3) do otworu. Regulacji wysokości pedałów dokonujemy poprzez dokręcanie lub poluzowanie pokrętła (nie należy usuwać pokrętła całkowicie z urządzenia).

Linki treningowe należy przypiąć do uchwytów znajdujących się na wprost pedałów.

Instrukcja obsługi urządzenia

1. Opis wyświetlacza elektronicznego:

Bateria: LR44 x 1 szt.

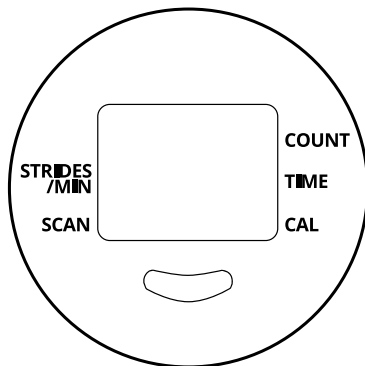

2. Opis funkcji:

- Skanowanie:** Automatycznie wyświetla wartość każdej funkcji w sekwencji
- Czas:** 0-99:55
- Kalorie:** Kalorie zużyte podczas ćwiczeń.
- Kroki:** Łączna liczba kroków.
- Częstotliwość:** Częstotliwość na minutę.
- Przycisk trybu:** Naciśnij i przytrzymaj przez 3 sekundy aby przywrócić wszystkie wartości do zera. Naciśnij bez przytrzymywania aby zmienić wyświetlaną funkcję.

OSTRZEŻENIA

- Naciśnij pedał lub przycisk zmiany trybu, aby rozpocząć.
- Należy nacisnąć przycisk trybu, aby przełączyć pomiędzy funkcjami urządzenia (czas, kalorie, częstotliwość, kroki), małe strzałki na ekranie wyświetlacza odpowiadają każdej funkcji.
- Skanowanie: Naciśnięcie przycisku skanowania przez 4 sekundy spowoduje wyświetlanie na ekranie wyświetlacza automatycznie czas i kalorie.
- Wyłączanie: Jeśli stopa nie poruszy się przez 4 minuty, ekran wyświetlacza wyłączy się automatycznie.
- Włączanie: Ekran wyświetlacza można ponownie włączyć przesuwając urządzenie lub naciskając przycisk trybu.

Wskazówki

- Podczas ćwiczeń należy nosić odpowiednią odzież. Unikaj noszenia luźnej odzieży aby zredukować szanse powstania obrażeń.
- Kobiety w ciąży i użytkownicy wszczepialnych produktów medycznych takich jak rozruszniki serca, powinny skonsultować się z lekarzem przed korzystaniem z urządzenia.
- Siłownik hydrauliczny nagrzewa się po nieprzerwanym użytkowaniu przez ponad 20 minut.
- Zaleca się, aby siłownik hydrauliczny nie był używany dłużej niż 30 minut. Po użyciu nie należy dotykać siłownika hydraulicznego.

Wskazówka: Ustaw stepper na płaskim i stabilnym podłożu. Zaleca się położenie pod nim maty lub dywanika, aby zapobiec uszkodzeniom podłogi podczas długotrwałego użytkowania.

Krok 1: Stań za stepperem. Postaw lewą stopę całkowicie na lewym pedale i naciśnij go w dół, aż dotknie dna i przestanie się poruszać.

Krok 2: Upewnij się, że prawa stopa jest całkowicie sucha przed postawieniem jej na prawym pedale.

Codzienne czyszczenie i konserwacja

Codzienne czyszczenie i konserwacja:

Jak rozwiązać problem skrzypiących dźwięków w stepperze:

1. Jeśli po 5 minutach użytkowania pojawia się pischczenie, nałóż olej na odpowiednie elementy zgodnie z instrukcją smarowania poniżej.
2. Kontynuuj ćwiczenie przez około 15 minut. Jeśli dźwięk nie ustąpi, nałóż olej ponownie.
3. Następnie odstaw stepper na jeden dzień — olej się wchłonie, a dźwięk powinien zniknąć przy kolejnym użyciu.

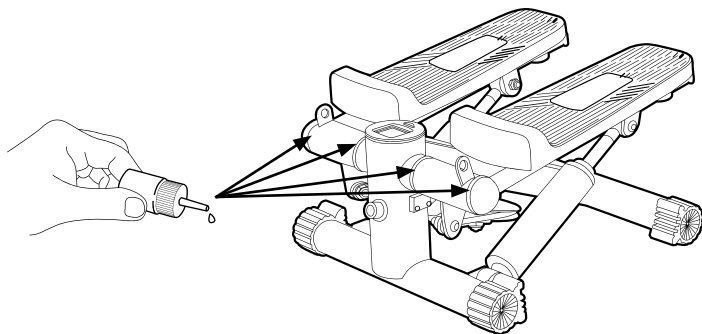

Jak zdemontować wyświetlacz

Jeśli wyświetlacz jest przekrzywiony lub wymaga wymiany baterii, zdejmij go, wyprostuj ekran lub wymień baterię, a następnie umieść wyświetlacz z powrotem na miejscu.

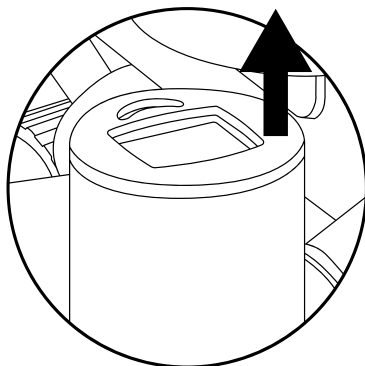

Rozwiązywanie problemów z wyświetlaczem

Usterka	Rozwiązanie
Ekran pokazuje „STOP” i przestaje liczyć kroki	<ol style="list-style-type: none"> 1. Sprawdź, czy magnes w module danych nie odpadł. 2. Upewnij się, że krok jest wystarczająco silny — zbyt krótki może nie być zarejestrowany.
Ekran włącza się na chwilę, po czym gaśnie	<ol style="list-style-type: none"> 1. Sprawdź magnes w module danych. 2. Zbyt słaby krok może powodować automatyczne wyłączenie wyświetlacza.
Wyświetlacz ciągle się resetuje	Sprawdź, czy przyciski trybu nie są zablokowane.
Ekran jest zamazany, nieczytelne cyfry	Spróbuj wymienić baterię w wyświetlaczu
Licznik pokazuje błędną liczbę kroków	Sprawdź, czy Twój krok jest wystarczająco mocny — zbyt krótki może nie być prawidłowo zliczany.

Zgłoszenia gwarancyjne i pomoc techniczna

Produkt objęty jest 2-letnią gwarancją obowiązującą na terenie Unii Europejskiej. Okres gwarancji jest liczony od daty zakupu, określanej na podstawie dowodu zakupu. Zobowiązania w ramach gwarancji ograniczają się do wymiany lub naprawy urządzenia zgodnie z uznaniem Gwaranta.

Gwarancja nie obowiązuje w następujących przypadkach:

- Uszkodzenia powstałego podczas transportu
- Nieprawidłowego montażu
- Nieprawidłowego lub nietypowego użytkowania
- Nieprawidłowej konserwacji
- Zużycia elementów eksploatacyjnych
- Naprawy wykonanej przez osoby nieposiadające autoryzacji producenta
- Wykorzystania do innych celów, niż do użytku prywatnego

W celu uzyskania pomocy lub zgłoszenia reklamacyjnego skontaktuj się z nami za pomocą formularza na stronie internetowej www.brandslab.pl/productsupport.



Uwaga: Nie wyrzucaj urządzenia wraz z odpadami komunalnymi. Produkt podlega selektywnej zbiórce zgodnie z dyrektywą WEEE. Zużyty sprzęt elektryczny należy przekazać do odpowiedniego punktu zbiórki.

Zgłoszenia gwarancyjne i pomoc techniczna

W celu uzyskania pomocy lub zgłoszenia reklamacyjnego skontaktuj się z Nami za pomocą formularza na stronie internetowej www.brandslab.pl





date: 10/2025

Manufacturer / producent / Produzent / producător / výrobce / производитель / gyártó / výrobca / producteur / виробник / gamintojas / produttori / producent / productor

BrandsLAB sp. z o.o.

ul. Wrocławska 17B/15-16

65-427 Zielona Góra, Poland

contact@brandslab.pl



Made in China